

1. CONNECTION POINT to the SHEETER
Infeed Table, Waste Switch,
Spreading conveyor, Stream opener,
Height adaption.

1. ANSCHLUSS zum QUERSCHNEIDER
Einlauf Tisch, Makuweiche,
Spreizconveyor, Bogenstromöffnung,
Höhenanpassung.

1. CONNECTION A LA COUPEUSE
Table de transfert, chute de gache,
ouverture des flots, écartage des flots

4. STACK STATION
descending stack table,
hydraulic, adjustable
electronic joggers.

4. STAPELSTATION
hydraulischer Senktisch,
elektronische, justierbare
Rüttlung.

4. POSTE D'EMPILAGE
table descendante avec
taquage électronique
et ajustable.

6. VACUUM FEEDER / INSERTER
Two feeders optional.

6. SAUGANLEGER
Zwei Anleger optional.

6. MARGEUR A VIDE
Option: Deux margeurs.

8. EXIT for the filled boxes
to left or right. Options:
Labelling, overwrapping.

8. AUSLAGE der gefüllten
Schachteln nach links oder
rechts. Optionell: Etikettieren,
Einschlagen in Folie.

8. SORTIE des boîtes vers
la gauche ou droite. Options:
Etiquettage, surenveloppement.

9. CONTROL BOX

9. STEUERSCHRANK

9. BOITE DU CONTROLE

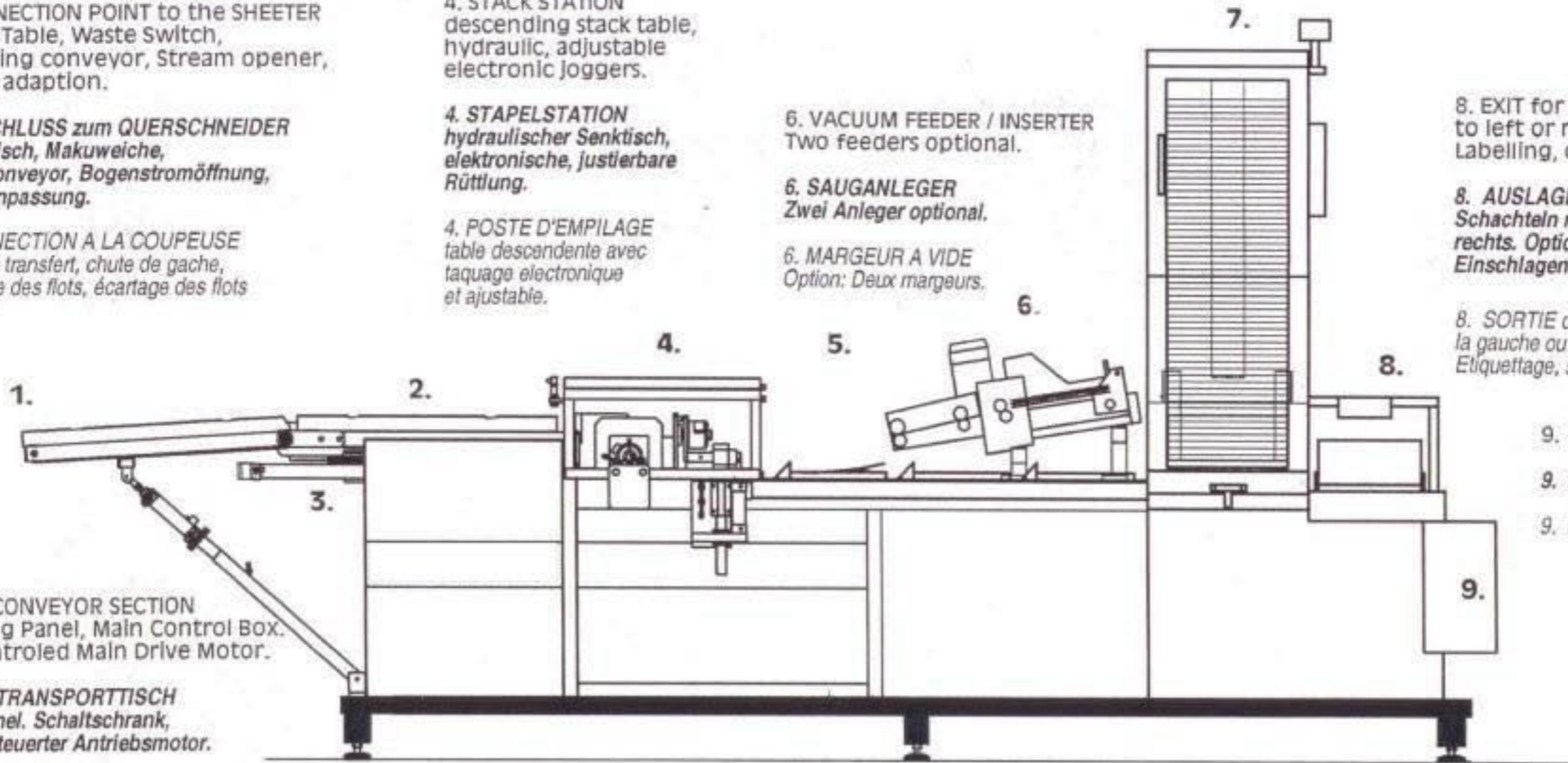

2. MAIN CONVEYOR SECTION
Operating Panel, Main Control Box.
Tach controlled Main Drive Motor.

2. HAUPTTRANSPORTTISCH
Bedienpanel. Schaltschrank,
Tachogesteuerter Antriebsmotor.

2. TABLE DE TRANSPORT PRINCIPALE
Pupitre de commande. Boîte électronique.
Moteur principal.

3. Pneum. Cylinder for
forks back/fro.

3. Pneum. Zylinder für
Rechen vor/zurück.

3. Cylindre pneum. pour
avancer la fourchette.

5. TRANSFER CONVEYOR
One or more streams.
Swivel fingers transport.

5. TRANSFER CONVEYOR
Kippfingertransport.
Ein- oder mehr Ströme.

5. TABLE DE TRANSFERT
Doigts busculante.
Un ou plusieurs flots.

7. MAGAZINE for empty boxes

7. MAGAZIN für leere Schachtel

7. MAGASIN des boîtes vides